



Smart-UPS[®] XL
Conjunto de Baterias Externas

SUA48RMXLBP3U

SUA48RMXLBPJ3U

Português

Introdução

Sobre esta Unidade

O SUA48RMXLBP3U/SUA48RMXLBPJ3U é conectado ao APC Smart-UPS XL. Juntas, essas unidades permitem proteção adicional contra queda ou redução de energia e evita que picos de tensão atinjam seus equipamentos eletrônicos.

Como retirar da embalagem

Leia o Guia de Segurança antes de instalar a unidade.

Inspeção a unidade assim que recebê-la. Notifique a transportadora e o revendedor em caso de danos.

A embalagem é reciclável; guarde-a para reutilizá-la ou descarte-a de modo adequado.

Verifique o conteúdo da embalagem:

- Conjunto de baterias externas com dois módulos de bateria instalados
 - Painel
 - Kit de trilhos
- Kit de documentação contendo:
- Dois suportes para montagem em rack
 - Oito parafusos cabeça chata
 - Quatro porcas quadradas
 - Documentação do produto
 - Informações sobre segurança
 - Informações sobre garantia

OBSERVAÇÃO: O modelo e os números de série estão localizados em uma pequena etiqueta no painel traseiro. Para alguns modelos, existe uma etiqueta adicional localizada no chassi sob o painel frontal.

Especificações

Temperatura Operação Armazenamento	0°C a 40°C -15°C a 45°C, carregue o(s) módulo(s) de baterias a cada seis meses	Esta unidade se destina apenas a uso interno. Escolha um local que consiga suportar o peso.
Altitude máxima Operação Armazenamento	3.000 m 15.240 m	O no-break não deve ser colocado em operação em locais onde exista muita poeira ou onde a temperatura ou a umidade ultrapassem os limites especificados. Certifique-se que as aberturas para ventilação no no-break não estejam bloqueadas. Os fatores ambientais afetam a vida útil da bateria. Altas temperaturas, energia da rede elétrica de baixa qualidade e descargas freqüentes e de curta duração irão reduzir a vida útil da bateria.
Umidade	0 a 95% de umidade relativa, não-condensante	
Peso	18 kg sem o módulo de bateria 68 kg com o módulo de bateria 25 kg cada módulo de bateria	68 kg 
Dimensões A x L x P	133 mm x 283 mm x 660 mm	
Número máximo de conjuntos de baterias externas suportados pelo Smart-UPS XL	10	
Tensão	48 V	

Instalação

Seu conjunto de baterias externas e no-break podem ter aparência diferente dos exemplos descritos neste manual.



O no-break e os módulos de bateria são pesados. Remova os módulos de bateria para diminuir o peso do no-break durante a instalação.

Instalar os trilhos no rack

Este no-break foi projetado para instalação em um rack de 19".

Para obter detalhes sobre a instalação dos trilhos, consulte as instruções fornecidas com o kit de trilhos.

Instalar o conjunto de baterias no rack

O conjunto de baterias externas deve ser montado abaixo do no-break no rack. Instale o no-break e o conjunto de baterias externas na parte inferior do rack, ou próximo dela. Se o no-break e o conjunto de baterias externas tiverem que ser montados em racks adjacentes, use um cabo de extensão aprovado pela APC. Consulte o site da Web da APC, www.apc.com, para adquirir cabos aprovados.

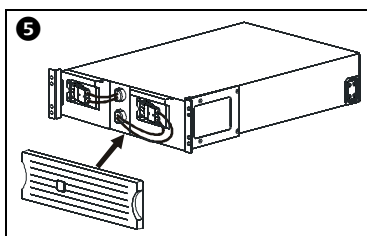
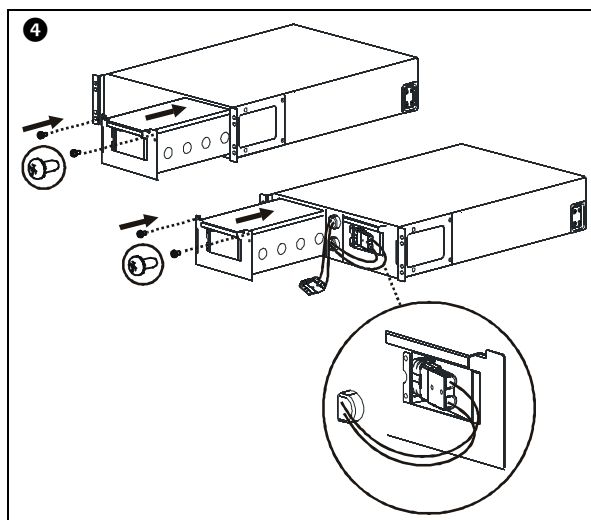
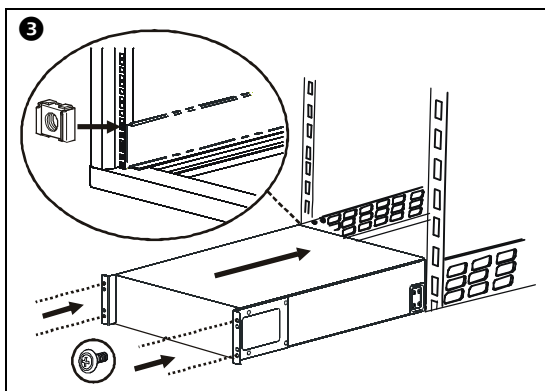
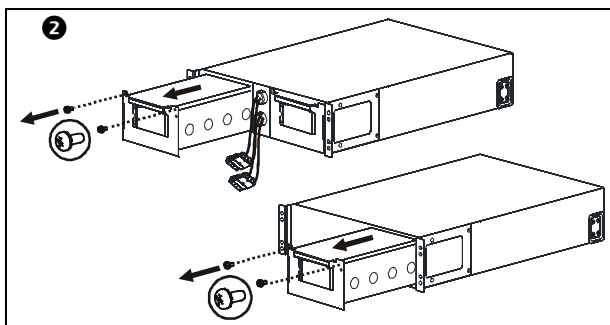
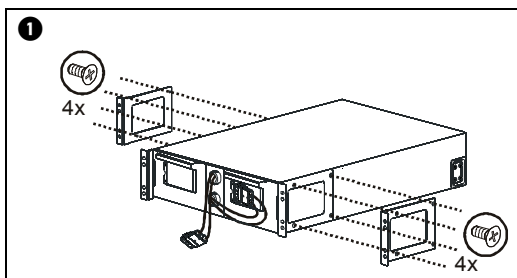

Conecte o(s) conjunto(s) de baterias externas

- 1** Remova os dois parafusos que fixam o suporte de redução de tensões ao conector das baterias externas.

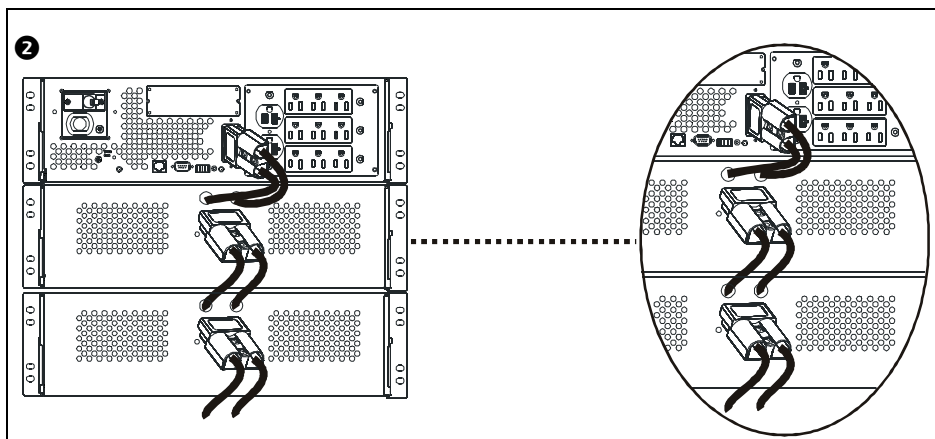
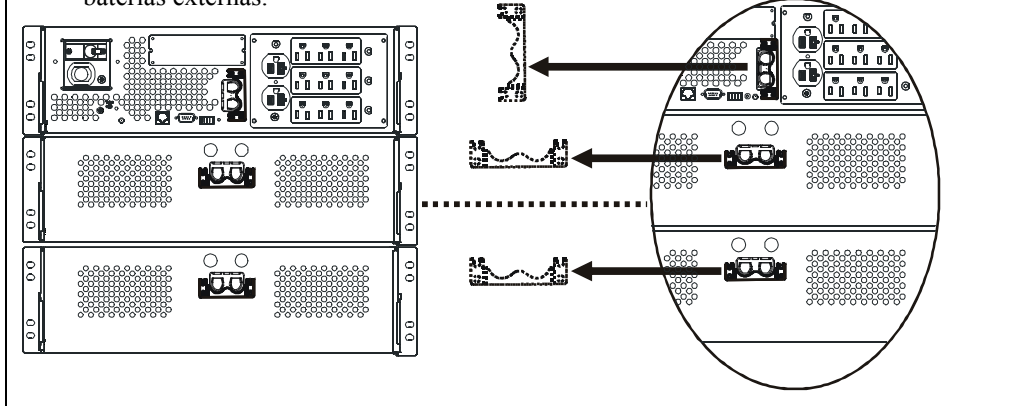

- 3** Reinstale o suporte de redução de tensões fixando-o com os dois parafusos removidos no passo **1** acima.

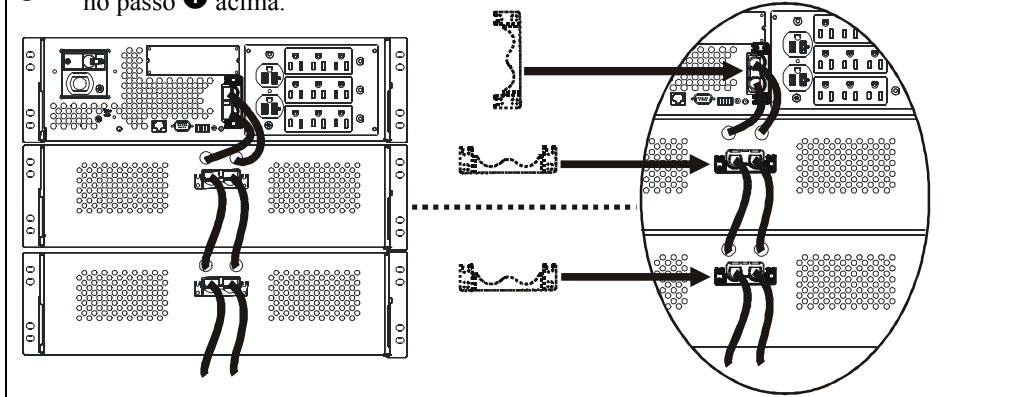

Configurar os parâmetros do no-break

Esta configuração afeta a exatidão dos cálculos do período de autonomia previsto do no-break para funcionamento com energia da bateria.

Os modelos Smart-UPS XL devem ser programados para reconhecer o número de conjuntos de baterias externas conectados ao no-break.

Existem cinco opções disponíveis para configurar o no-break para que ele reconheça o número de conjuntos de baterias externas.

1. PowerChute® *Business Edition*: Consulte as instruções que acompanham o software.
2. Interface Web da placa de gerenciamento de rede (NMC): Consulte as instruções que acompanham a placa de gerenciamento de rede.
3. Modo terminal da placa de gerenciamento de rede (NMC): Consulte as instruções abaixo.
4. Modo terminal do no-break.
5. Faça download do programa utilitário do conjunto de baterias Smart-UPS do site da Web da APC, <ftp://ftp.apcc.com/apc/public/hardware/smartups/xbattpack/>.

Ajustar as configurações da conexão do no-break usando o modo terminal da placa de gerenciamento de rede

Conecte o cabo serial à porta serial na parte traseira do no-break. Se estiver usando a comunicação USB para o no-break, desconecte o cabo USB antes de conectar o cabo serial.

1. Abra um programa terminal como o HyperTerminal®.
Na área de trabalho, vá para: **Iniciar, Programas, Acessórios, Comunicações, HyperTerminal**.
2. Siga as instruções para escolher um nome e selecionar um ícone. Se for exibida a mensagem "...deve instalar um modem" ignore-a e clique em **Cancelar**.
3. Vá para **Arquivo, Propriedades**. Selecione a porta COM que está conectada ao no-break. As configurações da porta são:
 - **bits por segundo - 9600**
 - **bits de dados - 8**
 - **paridade - nenhuma**
 - **bit de parada - 1**
 - **controle de fluxo - nenhum**
4. Clique em **OK** em cada uma das duas janelas.
5. Pressione **ENTER** para iniciar a conexão com o no-break.

Configurar o número de conjuntos de baterias externas usando o modo terminal da placa de gerenciamento de rede

1. Quando a janela do terminal em branco estiver aberta:
2. Pressione **ENTER** para iniciar o modo terminal. Pressione **ENTER** várias vezes até que o prompt Nome de usuário: seja exibido. Siga as instruções. Digite devagar, esperando até que cada caractere seja exibido na tela antes de digitar o próximo caractere.
Padrões da placa de gerenciamento de rede
 - **Nome de usuário: apc**
 - **Senha: apc**

3. Pressione **1** e **ENTER** para selecionar o Gerenciador de dispositivos.
Selecione o modelo digitando o número correspondente e, em seguida, pressione **ENTER**.
4. Pressione **3** e **ENTER** para selecionar **Configuration [Configuração]**.
5. Pressione **1** e **ENTER** para selecionar **Battery [Bateria]**.
6. Pressione **2** e **ENTER** para alterar **Battery Settings [Configurações da bateria]**.
7. Digite o número de conjuntos de baterias externas e pressione **ENTER**.
Número de conjuntos de baterias externas:
1 = 1 conjunto de baterias externas; 2 = 2 conjuntos de baterias externas; 3 = 3 conjuntos de baterias externas etc.
8. Pressione **3** e **ENTER** para aceitar as alterações.
9. Pressione **ESC** várias vezes (5) para voltar ao menu principal.
10. Pressione **4** e **ENTER** para fazer logoff.

Ajustar as configurações da conexão do no-break usando o modo terminal do no-break

Conecte o cabo serial à porta serial na parte traseira do no-break. Se estiver usando a comunicação USB para o no-break, desconecte o cabo USB antes de conectar o cabo serial.

1. Abra um programa terminal como o HyperTerminal.
Na área de trabalho, vá para: **Iniciar, Programas, Acessórios, Comunicações, HyperTerminal**.
2. Siga as instruções para escolher um nome e selecionar um ícone. Se for exibida a mensagem "...deve instalar um modem", ignore-a. Clique em **Cancelar**.
3. Vá para **Arquivo, Propriedades**. Selecione a porta COM que está conectada ao no-break. As configurações da porta são:
 - **bits por segundo - 2400**
 - **bits de dados - 8**
 - **paridade - nenhuma**
 - **bit de parada - 1**
 - **controle de fluxo - nenhum**
4. Clique em **OK** em cada uma das duas janelas.
5. Pressione **ENTER**.

Configurar o número de conjuntos de baterias externas usando o modo terminal do no-break

1. Quando a janela do terminal em branco estiver aberta, siga estas etapas para digitar o número de conjuntos de baterias externas:

OBSERVAÇÃO: Os comandos com teclas de letras diferenciam maiúsculas de minúsculas. Use letras maiúsculas quando usar comandos com teclas de letras.

2. Pressione **Y**. O no-break responderá com **SM** na caixa de comando. Se o no-break não responder ao comando **Y**, certifique-se de que o cabo serial esteja conectado firmemente à porta serial no no-break. Use somente um cabo serial fornecido pela APC.
3. Quando **SM** for exibido na caixa de comando pressione a tecla **>**. O no-break irá responder com o número de conjuntos de baterias externas conectados ao no-break. Se o no-break não foi previamente programado para reconhecer o número de conjuntos de baterias externas, este número será zero.
4. Use as teclas **+ ou -** para alterar o número de conjuntos de baterias externas. **OK** será exibido na caixa de comando.
5. Pressione a tecla **>**. O número de conjuntos de baterias externas será exibido na caixa de comando.
OBSERVAÇÃO: As teclas **+ ou -** e a tecla **>** devem ser usadas novamente para alterar o número de conjuntos de baterias externas a partir desse ponto na programação.
6. Pressione **R**. O no-break responderá com **BYE** na caixa de comando.

Manutenção e assistência técnica

Substituição do módulo de bateria

Esta unidade possui dois módulos de baterias substituíveis com o no-break ligado (hot-swap). A substituição é um procedimento seguro, isento de riscos elétricos. Deixe o(s) conjunto(s) de baterias externas e os equipamentos conectados ligados durante o procedimento de substituição.



Quando as baterias estão desconectadas, os equipamentos conectados não ficam protegidos contra quedas de energia.

Consulte o manual do usuário de bateria de reposição adequado para obter as instruções de instalação do módulo de bateria. Fale com seu revendedor ou entre em contato com a APC em www.apc.com ou <http://upgrade.apc.com> para obter informações módulos de baterias de reposição.



Certifique-se de que envie a(s) bateria(s) usada(s) para um local de reciclagem ou envie-a(s) para a APC, utilizando o material de embalagem da bateria de reposição.

Assistência técnica

Se a unidade precisar de assistência técnica, não o envie para o revendedor. Siga estas etapas:

1. Se o problema persistir, entre em contato com o Serviço de Atendimento ao Cliente da APC através do site da Web da APC, **www.apc.com**.
 - Anote o número do modelo da unidade, o número de série localizado na parte traseira da unidade e a data de compra. Se você ligar para o Serviço de Atendimento ao Cliente da APC, um técnico solicitará que descreva o problema e tentará resolvê-lo pelo telefone. Se isso não for possível, o técnico fornecerá um número de autorização para retorno de materiais (RMA, Returned Material Authorization).
 - Se a unidade estiver sob garantia, os consertos serão gratuitos.
 - Os procedimentos para assistência técnica ou retorno de produtos podem variar de país para país. Conecte-se ao site da Web da APC para obter as instruções específicas para o seu país.
2. Acondicione a unidade na embalagem original. Se ela não estiver disponível, conecte-se a **www.apc.com** para obter informações sobre como receber um novo conjunto.
 - Embale a unidade adequadamente para evitar danos durante o transporte. Nunca use esferas ou pedaços de isopor dentro da embalagem. Os danos ocorridos durante o transporte não são cobertos pela garantia.
 - **Sempre DESCONECTE A BATERIA antes de transportar, de acordo com as normas do Departamento de Transportes (DOT) dos EUA e da IATA.** A(s) bateria(s) pode(m) permanecer na unidade.
3. Marque o número da RMA na parte externa da embalagem.
4. Envie a unidade através de uma transportadora com porte pré-pago e seguro para o endereço fornecido pelo Serviço de Atendimento ao Cliente.

Serviço de Atendimento ao Cliente Mundial da APC

O Serviço de Atendimento ao Cliente para este ou qualquer outro produto da APC está disponível sem custo de uma das seguintes maneiras:

- Conecte-se ao site da Web da APC para acessar documentos na Base de Conhecimento da APC e para enviar solicitações ao Serviço de Atendimento ao Cliente.
 - **www.apc.com** (sede corporativa)
Conecte-se aos sites da Web localizados da APC de países específicos para obter em cada um deles informações sobre o Serviço de Atendimento ao Cliente.
 - **www.apc.com/support/**
Suporte global para pesquisas na Base de Conhecimento da APC e uso de suporte por email.
- Entre em contato com um centro de Serviço de Atendimento ao Cliente da APC por telefone ou email. Centros locais específicos do país:
vá para **www.apc.com/support/contact** para obter informações.

Entre em contato com o representante da APC ou outro distribuidor do qual adquiriu o produto APC para obter informações sobre como acessar o Serviço de Atendimento ao Cliente local.

Garantia limitada de dois anos

A garantia limitada fornecida pela American Power Conversion Corporation (APC®) nesta Declaração de Garantia Limitada de Fábrica aplica-se somente a produtos adquiridos para seu uso comercial ou industrial no curso normal do seu negócio.

Termos da garantia

A APC garante que seus produtos não apresentarão defeitos de materiais nem de fabricação por um período de dois anos a partir da data de compra. Os deveres da APC segundo esta garantia limitam-se a reparar ou substituir, a seu critério exclusivo, quaisquer produtos com defeito. Esta garantia não se aplica a equipamento que tenha sofrido danos por acidente, negligência ou uso incorreto, ou que tenha sido alterado ou modificado de alguma forma. O conserto ou a substituição de um produto ou peça dele com defeito não estende o período original da garantia. As peças fornecidas sob os termos desta garantia poderão ser novas ou reconhecidas.

Garantia intransferível

Esta garantia aplica-se apenas ao comprador original que deve ter registrado corretamente o produto. O produto pode ser registrado no site da Web da APC, www.apc.com

Exclusões

A APC não será responsabilizada, sob os termos desta garantia, se seus testes e exames revelarem que o defeito alegado no produto não existe ou foi causado por um usuário final ou por terceiros devido a uso incorreto, negligência, instalação ou testes inadequados. Além disso, a APC não será responsabilizada, sob os termos desta garantia, por tentativas não autorizadas de consertar conexão ou tensão elétrica inadequadas ou erradas, condições de operação inadequadas no local, atmosfera corrosiva, conserto, instalação, inicialização por pessoal não designado pela APC, alteração no local ou no uso de operação, exposição ao tempo, casos de força maior, incêndio, roubo ou instalação contrária às recomendações ou especificações da APC ou em qualquer evento em que o número de série da APC tiver sido alterado, rasurado ou removido ou qualquer outra causa além do escopo das indicações de uso.

NÃO EXISTEM GARANTIAS, EXPRESSAS OU IMPLÍCITAS, POR FORÇA DE LEI OU DE QUALQUER OUTRO MODO, DE PRODUTOS VENDIDOS, ASSISTIDOS OU FORNECIDOS SOB ESTE CONTRATO OU EM CONEXÃO COM ESTA GARANTIA. A APC SE ISENTA DE QUALQUER RESPONSABILIDADE EM RELAÇÃO A TODAS AS GARANTIAS IMPLÍCITAS DE COMERCIALIZAÇÃO, SATISFAÇÃO E ADEQUAÇÃO A UM PROPÓSITO ESPECÍFICO. AS GARANTIAS EXPRESSAS DA APC NÃO SERÃO AUMENTADAS, REDUZIDAS NEM AFETADAS PELA PRESTAÇÃO DE ASSISTÊNCIA TÉCNICA OU OUTRA ASSESSORIA OU SERVIÇO RELACIONADO AOS PRODUTOS PELA APC E NENHUMA OBRIGAÇÃO OU RESPONSABILIDADE SE ORIGINARÁ DELA. AS GARANTIAS E COBERTURAS ACIMA SÃO EXCLUSIVAS E SUBSTITUEM TODAS AS OUTRAS GARANTIAS E COBERTURAS. AS GARANTIAS ACIMA DESCRITAS CONSTITUEM A ÚNICA RESPONSABILIDADE DA APC E SUA ÚNICA COBERTURA PARA QUALQUER VIOLAÇÃO DE TAIS GARANTIAS. AS GARANTIAS DA APC ESTENDEM-SE EXCLUSIVAMENTE AO COMPRADOR E NÃO SE APLICAM A TERCEIROS.

EM NENHUMA CIRCUNSTÂNCIA A APC, SEUS EXECUTIVOS, DIRETORES, AFILIADAS OU FUNCIONÁRIOS SE RESPONSABILIZARÃO POR QUALQUER FORMA DE DANOS INDIRETOS, ESPECIAIS, CONSEQUENTES OU PUNITIVOS DECORRENTES DE USO, MANUTENÇÃO OU INSTALAÇÃO DOS PRODUTOS, QUER SEJAM ELES LEVANTADOS EM CONTRATO OU AGRAVO, INDEPENDENTEMENTE DE FALHA, NEGLIGÊNCIA OU RESPONSABILIDADE ESTRITA OU QUER A APC TENHA SIDO PREVIAMENTE AVISADA SOBRE A POSSIBILIDADE DE TAIS DANOS. ESPECIFICAMENTE, A APC NÃO SE RESPONSABILIZA POR QUAISQUER CUSTOS, TAIS COMO PERDAS DE VENDAS OU LUCROS CESSANTES, PERDA DO EQUIPAMENTO, IMPOSSIBILIDADE DE USO DO EQUIPAMENTO, PERDA DE PROGRAMAS DE SOFTWARE, PERDA DE DADOS, CUSTOS DE REPOSIÇÃO, RECLAMAÇÕES DE TERCEIROS OU QUALQUER OUTRO EVENTO.

NENHUM VENDEDOR, FUNCIONÁRIO OU AGENTE DA APC ESTÁ AUTORIZADO A ACRESCENTAR OU ALTERAR OS TERMOS DESTA GARANTIA. OS TERMOS DA GARANTIA PODEM SER MODIFICADOS, SE FOR O CASO, SOMENTE POR ESCRITO COM A ASSINATURA DE UM EXECUTIVO E DO DEPARTAMENTO JURÍDICO DA APC.

Reclamações em garantia

Os clientes com problemas de reclamações em garantia podem acessar a rede do Serviço de Atendimento ao Cliente da APC usando a página de suporte do site da Web da APC, www.apc.com/support. Selecione seu país no menu suspenso de seleção de países. Abra a guia Suporte na parte superior da página da Web para obter informações de contato do Serviço de Atendimento ao Cliente em sua região.

Direitos autorais sobre o conteúdo da 2008 American Power Conversion Corporation. Todos os direitos reservados. É proibida a reprodução total ou parcial sem permissão.

APC, o logotipo da APC, Smart-UPS e PowerChute são marcas comerciais da American Power Conversion Corporation. Todas as outras marcas comerciais, nomes de produtos e nomes de empresas são propriedade de seus respectivos donos e são usados apenas em caráter informativo.